

# トラック協会杯第34回全道少年団（U-11）サッカー大会 釧路地区予選

会場：阿寒町多目的広場

期日：令和4年8月20日（土）

令和4年8月21日（日）

競技担当	中村	会場担当	岡本
感染対策担当	菊地	審判担当	村田

競技担当	中村	会場担当	谷風
感染対策担当	菊地	審判担当	村田

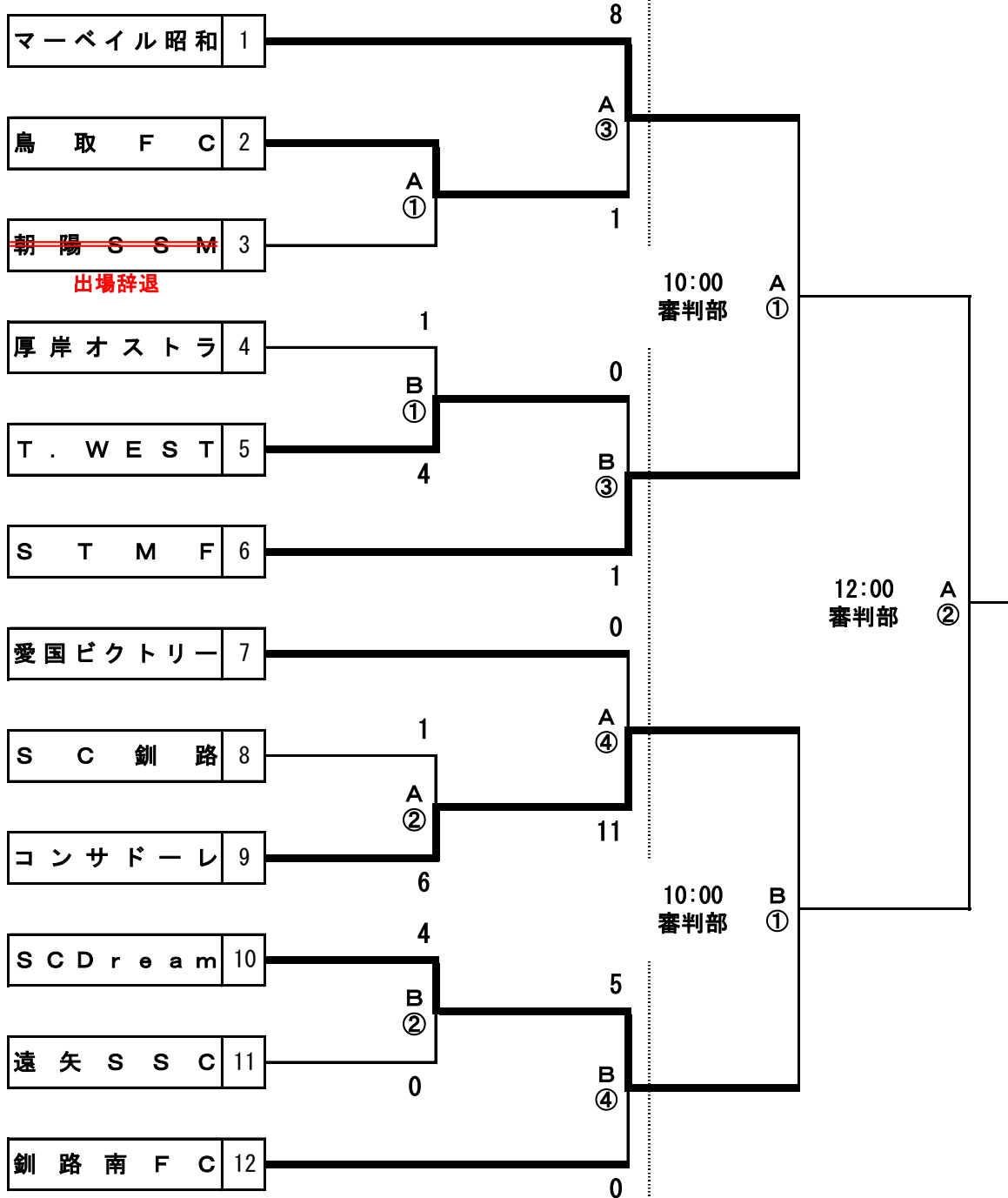

令和4年8月20日（土）

令和4年8月21日（日）

トラック協会杯第34回全道少年団（U-11）サッカー大会  
釧路地区予選

《試合スケジュール》

【8月20日（土）】

	時間	コート	対 戦	審 判
①	10時00分	A	<del>鳥 取 朝 陽 S S M</del>	<del>S C 釧 路</del>
		B	厚 岸 1 - 4 T. W E S T	SCDream 遠 矢
②	11時10分	A	S C 釧 路 1 - 6 コ ン サ ド ー レ	鳥 取 朝 陽 S S M
		B	S C D r e a m 4 - 0 遠 矢	厚 岸 T. W E S T
③	12時20分	A	昭 和 8 - 1 鳥 取	愛 国 A ② 勝 者
		B	T. W E S T 0 - 1 S T M F	B ② 勝 者 釧 路 南
④	13時30分	A	愛 国 0 - 11 コ ン サ ド ー レ	昭 和 鳥 取
		B	S C D r e a m 5 - 0 釧 路 南	B ① 勝 者 S T M F

【8月21日（日）】

	時間	コート	対 戦	審 判
①	10時00分	A	昭 和 - S T M F	審 判 部 審 判 部
		B	コ ン サ ド ー レ - S C D r e a m	審 判 部 審 判 部
②	12時00分	A	A ① 勝 者 - B ① 勝 者	審 判 部 審 判 部